

C140G

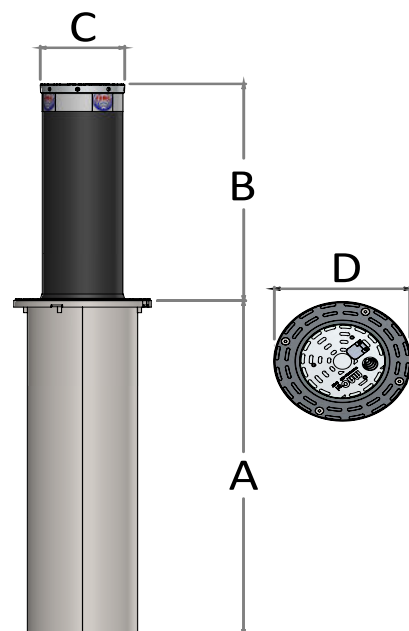

DISSUASORE SEMI-AUTOMATICO

- MOVIMENTO A GAS
- ZINCATURA A CALDO DI CASSAFORMA E STRUTTURA
- SERRATURA ESAGONALE
- VINCOLO DI 200 mm
- CONFIGURAZIONE SU MISURA



U.M. = mm			
A	B	C	D
749	500	140	278
949	700		

		C140G	C140G	C140G I
SPESSORE TUBO	mm	12,5	4	4
DIAMETRO TUBO	mm	275		
MATERIALE TUBO		S335JRC	S235JRC	AISI304
TRATTAMENTO E FINITURA TUBO		ZINCATURA + VERNICIATURA		SATINATURA
TRATTAMENTO CASSAFORMA E STRUTTURA		ZINCATURA A CALDO		
FASCIA ADESIVA RETRORIFLETTENTE		•		
RESISTENZA ALLO SFONDAMENTO	J	112.000	56.000	70.000
RESISTENZA ALLA DEFORMAZIONE	J	5.000	3.000	4.000
RESISTENZA STATICA (CERTIFICATA D400)	Kg	40.000		

• = di serie

C140G H500		033141212	033140402	033140452
PESO	Kg	70	31	37
C140G H700		033141214	033140404	033140454
PESO	Kg	81	39	44